

R



INDICE IT	INDEX EN	INHALT DE
CARATTERISTICHE GENERALI ... 3	GENERAL FEATURES 3	ALLGEMEINE EIGENSCHAFTEN .. 3
DESIGNAZIONE 3	CONFIGURATION 3	TYPENBEZEICHNUNGEN 3
LUBRIFICAZIONE 3	LUBRICATION 3	SCHMIERUNG 3
PRESTAZIONI E PESO ORDINATI PER GRANDEZZA 4	PERFORMANCE AND WEIGHT IN ORDER OF MAGNITUDE 4	LEISTUNGEN UND GEWICHT IN DER GRÖSSENORDNUNG 4
VERSIONI DISPONIBILI 4	AVAILABLE VERSIONS 4	VERFUEGBARE AUSFUEHRUNGEN 4
DIMENSIONI 5	OVERALL DIMENSIONS 5	ABMESSUNGEN 5
CARICO RADIALE ED ASSIALE ESTERNO AMMISSIBILE 7	MAX. ALLOWABLE EXTERNAL RADIAL AND AXIAL LOAD 7	ZULÄSSIGE EXTERNE RADIALE UND AXIALE BELASTUNG 7
PARTI DI RICAMBIO 8	SPARE PARTS 8	ERSATZTEILE 8

INDEX FR	ÍNDICE ES	ÍNDICE PT
CARACTÉRISTIQUES GÉNÉRALES 3	CARACTERÍSTICAS GENERALES .. 3	CARACTERÍSTICAS GERAIS 3
DÉSIGNATION 3	DENOMINACION 3	DESIGNAÇÃO 3
LUBRIFICATION 3	LUBRICACION 3	LUBRIFICAÇÃO 3
PERFORMANCES ET POIDS RÉPARTIES PAR TAILLE 4	PRESTACIONES Y PESO ORDENADAS POR TAMAÑO 4	PRESTAÇÕES E PESO ORDENADAS POR TAMANHO 4
VERSIONS DISPONIBLES 4	VERSIONES DISPONIBLES 4	VERSÕES DISPONÍVEIS 4
DIMENSIONS 5	DIMENSIONES 5	DIMENSÕES 5
CHARGE RADIALE ET AXIALE EXTERNE ADMISSIBLE 7	CARGA RADIAL Y AXIAL EXTERNA ADMISIBLE 7	CARGA RADIAL E AXIAL EXTERIOR ADMISSÍVEL 7
PIÈCES DE RECHANGE 8	PIEZAS DE REPUESTO 8	PEÇAS DE REPOSIÇÃO 8

CARATTERISTICHE GENERALI IT	GENERAL FEATURES EN	ALLGEMEINE EIGENSCHAFTEN DE
CARACTÉRISTIQUES GÉNÉRALES FR	CARACTERÍSTICAS GENERALES ES	CARACTERÍSTICAS GERAIS PT
DESIGNAZIONE IT	CONFIGURATION EN	TYPENBEZEICHNUNGEN DE
DÉSIGNATION FR	DENOMINACION ES	DESIGNAÇÃO PT

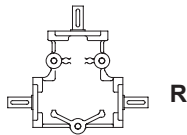
Tipo Type Typ Type Tipo Tipo	Grandezza Size Baugröße Taille Tamaño Tamanho		Esecuzione Layout Ausführung Exécution Ejecución Execução
	14	1	1C
	9	1	1C
	14	2	2A
	19	3	3C
	24		

LUBRIFICAZIONE IT	LUBRICATION EN	SCHMIERUNG DE
I rinvii ad angolo serie R vengono forniti lubrificati a vita con olio sintetico; pertanto non è richiesta manutenzione e possono operare in tutte le posizioni di montaggio.	The R series of right-angle helical gearboxes are supplied with synthetic oil sealed-for-life, no maintenance is therefore required. The drive can run in all the mounting positions.	Die Winkelgetriebe der Serie R werden mit synthetischem Öl für Lebensdauerschmierung geliefert, sind somit wartungsfrei und können in jeder beliebigen Einbaulage montiert werden.
LUBRIFICATION FR	LUBRICACION ES	LUBRIFICAÇÃO PT
Les renvois d'angle série R sont fournis lubrifiés à vie par huile synthétique ; l'entretien n'est donc pas requis et ils peuvent œuvrer dans toutes les positions de montage.	Las transmisiones angulares de la serie R se suministran lubricadas de por vida con aceite sintético. Por ello, no requieren mantenimiento y pueden funcionar en todas las posiciones de montaje.	Os redutores angulares série R são fornecidos com lubrificação permanente com óleo sintético; portanto, não é necessária nenhuma manutenção e podem trabalhar em todas as posições de montagem.

PRESTAZIONI E PESO
ORDINATI PER GRANDEZZA

IT

PERFORMANCE AND WEIGHT IN
ORDER OF MAGNITUDE

EN

LEISTUNGEN UND GEWICHT
IN DER GRÖSSENORDNUNG

DE

PERFORMANCES ET POIDS
RÉPARTIES PAR TAILLE



FR

PRESTACIONES Y PESO
ORDENADAS POR TAMAÑO

ES



PRESTAÇÕES E PESO
ORDENADAS POR TAMANHO

PT

R 9	 = 0.55 kg	Albero lento / Output shaft / Abtriebswelle Arbre petite vitesse / Eje lento / Eixo lento		 = 1.83 kg	R 14
		D = 9 mm	D = 14 mm		

i	n ₁	n ₂	M ₂	kW ₁	HP ₁	RD
1	2800	2800	3	0,82	1,1	0,97
2		1400	2	0,27	0,4	0,97
1	1400	1400	3	0,45	0,62	0,97
2		700	2	0,15	0,21	0,97
1	900	900	3	0,32	0,44	0,97
2		450	2	0,11	0,15	0,97

i	n ₁	n ₂	M ₂	kW ₁	HP ₁	RD
1	2800	2800	9	2,7	3,7	0,97
2		1400	9	1,4	1,8	0,97
3		933	6	0,63	0,86	0,97
1	1400	1400	10	1,5	2,1	0,97
2		700	10	0,76	1	0,97
3		467	7	0,35	0,48	0,97
1	900	900	11	1,1	1,5	0,97
2		450	11	0,53	0,73	0,97
3		300	8	0,25	0,34	0,97

R 19	 = 4.7 kg	Albero lento / Output shaft / Abtriebswelle Arbre petite vitesse / Eje lento / Eixo lento		 = 5.00 kg	R 24
		D = 19 mm	D = 24 mm		

i	n ₁	n ₂	M ₂	kW ₁	HP ₁	RD
1	2800	2800	26	7,9	10,7	0,97
2		1400	29	4,4	5,9	0,97
3		933	18	1,8	2,5	0,97
1	1400	1400	29	4,4	6	0,97
2		700	32	2,4	3,3	0,97
3		467	20	1	1,4	0,97
1	900	900	32	3,1	4,2	0,97
2		450	35	1,7	2,3	0,97
3		300	22	0,71	1	0,97

i	n ₁	n ₂	M ₂	kW ₁	HP ₁	RD
1	2800	2800	26	7,9	10,7	0,97
2		1400	29	4,4	5,9	0,97
3		933	18	1,8	2,5	0,97
1	1400	1400	29	4,4	6	0,97
2		700	32	2,4	3,3	0,97
3		467	20	1	1,4	0,97
1	900	900	32	3,1	4,2	0,97
2		450	35	1,7	2,3	0,97
3		300	22	0,71	1	0,97

VERSIONI DISPONIBILI

IT

AVAILABLE VERSIONS

EN

VERFUEGBARE AUSFUEHRUNGEN

DE

VERSIONS DISPONIBLES

FR

VERSIONES DISPONIBLES

ES

VERSÕES DISPONÍVEIS

PT

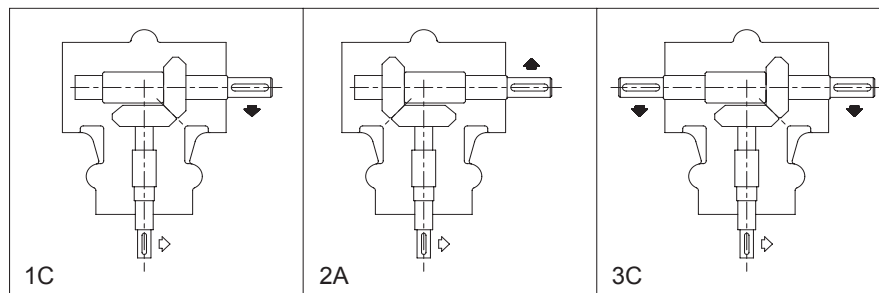

DIMENSIONI	IT	OVERALL DIMENSIONS	EN	ABMESSUNGEN	DE
DIMENSIONS	FR	DIMENSIONES	ES	DIMENSÕES	PT

R9

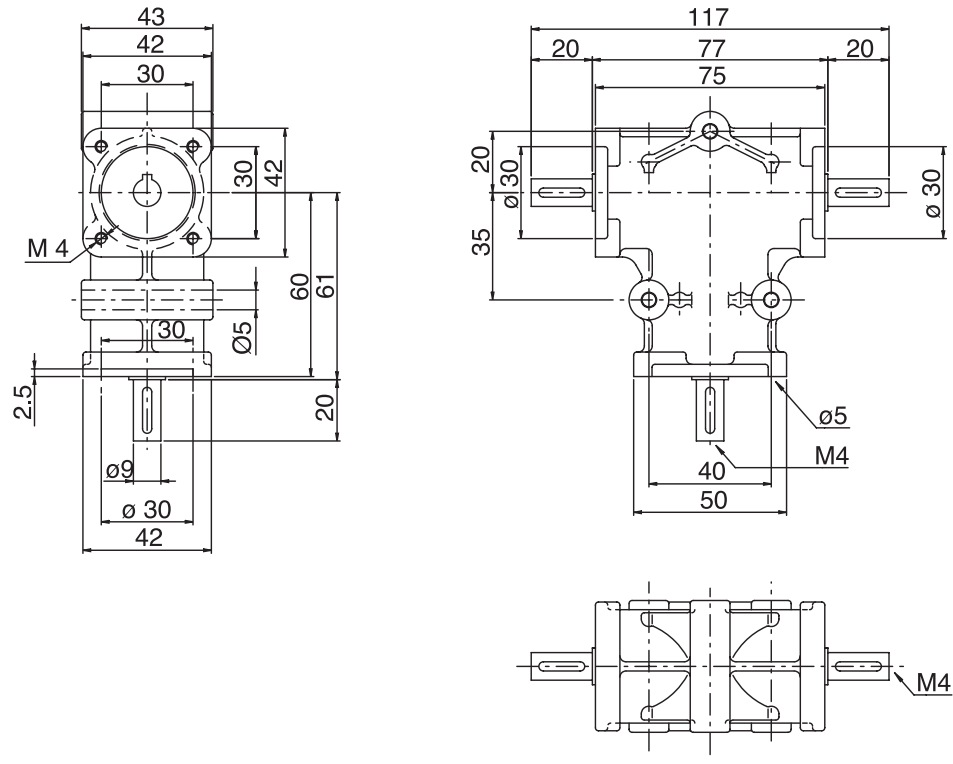

R14

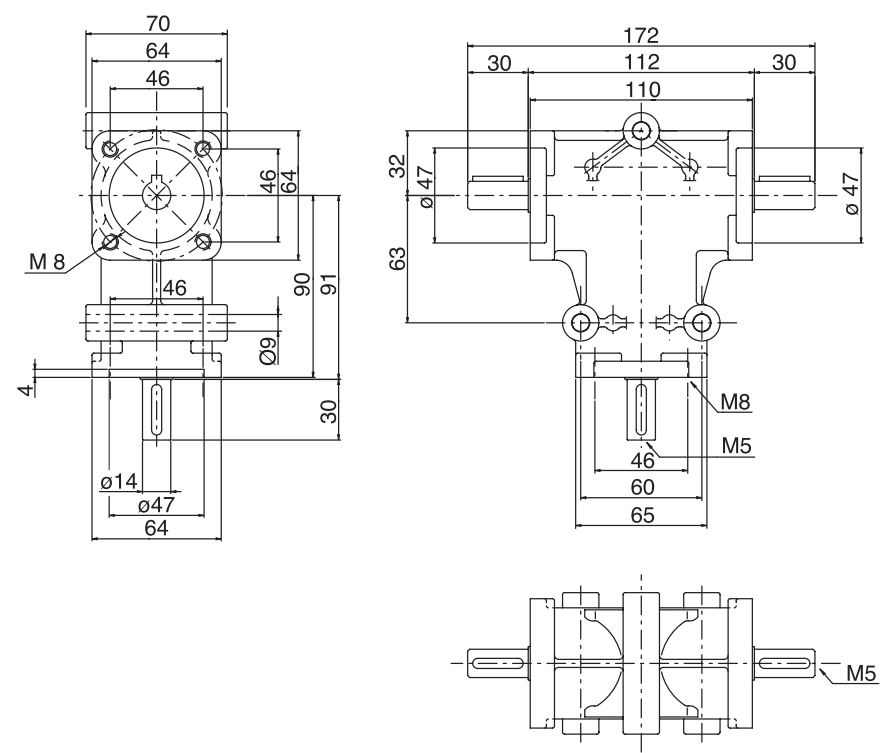

R19

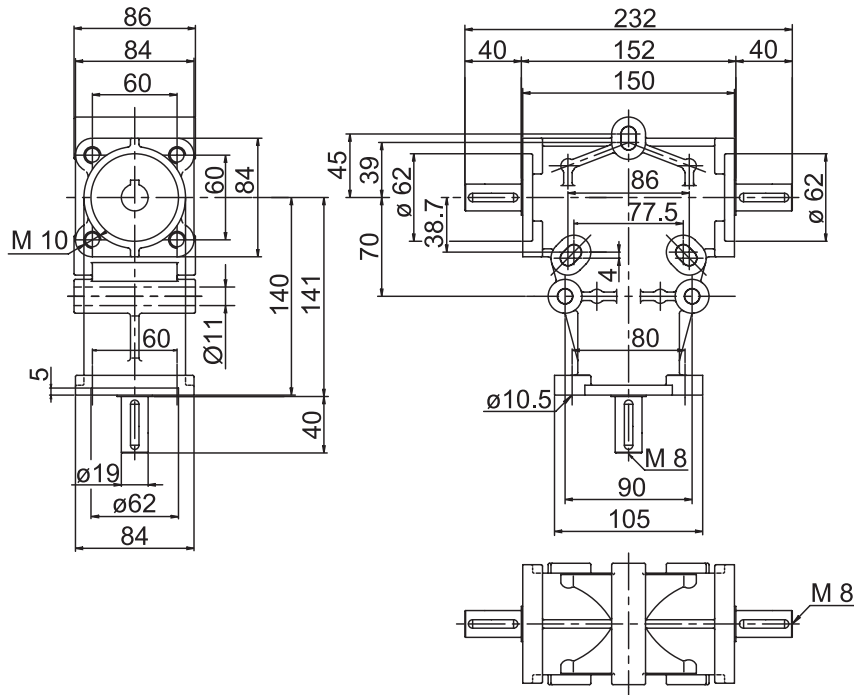

R24

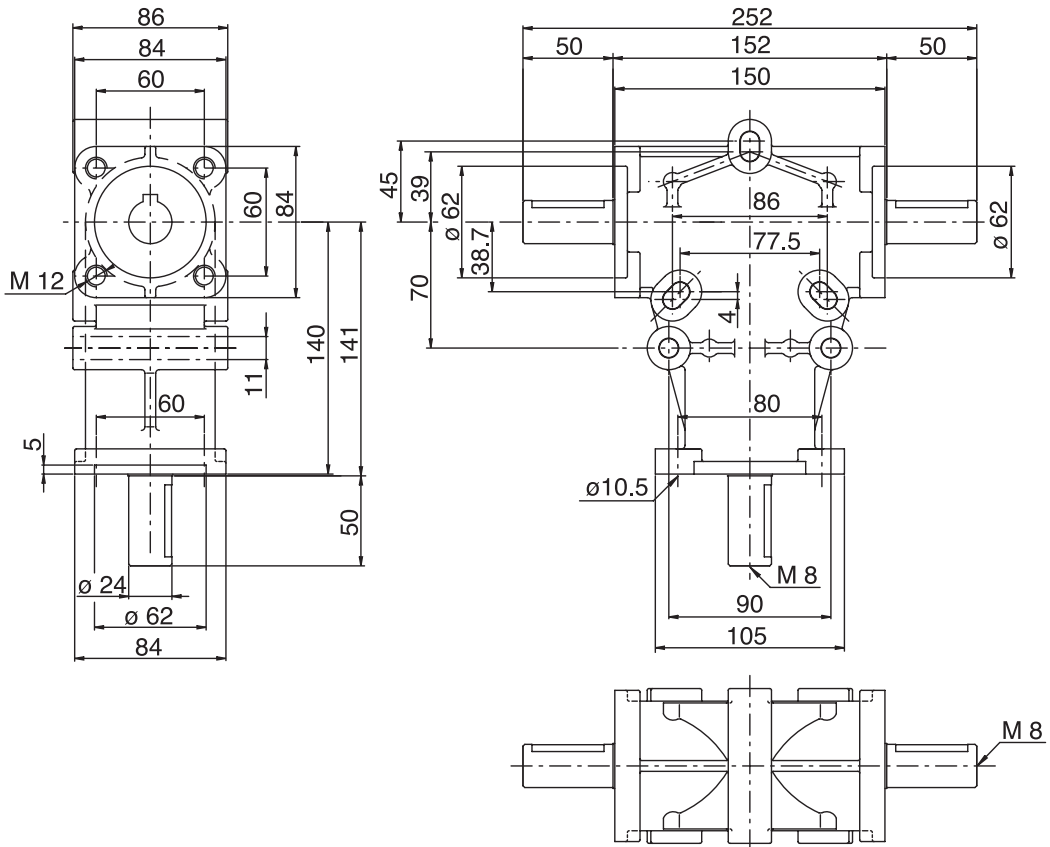

R

CARICO RADIALE ED ASSIALE ESTERNO AMMISSIBILE

IT

I carichi radiali ammissibili sono indicati nella tabella sottostante e si intendono applicati alla mezzeria della sporgenza dell'albero, nel caso di applicazione con fattore di servizio $sf = 1$.

Per i rapporti di riduzione diversi da quelli indicati nella tabella, i valori dei carichi ammissibili si possono ricavare per interpolazione.

MAX. ALLOWABLE EXTERNAL RADIAL AND AXIAL LOAD

EN

The allowable radial loads are indicated in the chart below and they are meant to be applied to the center line of the shaft projection, in case the application is relative to a service factor $sf = 1$

For ratios that differ from those indicated in the chart, the allowable loads can be determined by interpolation.

ZULÄSSIGE EXTERNE RADIALE UND AXIALE BELASTUNG

DE

Die zulässigen, radialen Belastungen sind in der nachfolgenden Tabelle angegeben und werden auf der Mittellinie der Welle bei Anwendungen mit Betriebsfaktor $sf=1$ aufgebracht.

Für Übersetzungen, die von den in der Tabelle angegebenen Werten abweichen, können die zulässigen Belastungswerte durch Interpolation erhalten werden.

CHARGE RADIALE ET AXIALE EXTERNE ADMISSIBLE

FR

Les charges radiales externes admissibles sont indiquées dans le tableau ci-dessous et s'entendent appliquées sur la médiane du bout de l'arbre, en cas d'application avec un facteur de service $sf = 1$.

Pour des rapports de réduction différents de ceux qui sont indiqués dans le tableau, les valeurs des charges admissibles peuvent être obtenues par interpolation.

CARGA RADIAL Y AXIAL EXTERNA ADMISIBLE

ES

En la siguiente tabla se recogen las cargas radiales admisibles, considerando su aplicación en la línea central del saliente del eje, en el caso de aplicación con factor de servicio $sf = 1$.

Para relaciones de reducción distintas de las indicadas en la tabla, los valores de carga admisible pueden obtenerse por interpolación.

CARGA RADIAL E AXIAL EXTERIOR ADMISSIVEL

PT

As cargas radiais admissíveis estão indicadas na seguinte tabela e entendem-se aplicadas no centro do veio do eixo, no caso de aplicação com factor de serviço $sf = 1$.

Para as razões de desmultiplicação diferentes das indicadas na tabela, os valores das cargas admissíveis podem ser calculados por interpolação.

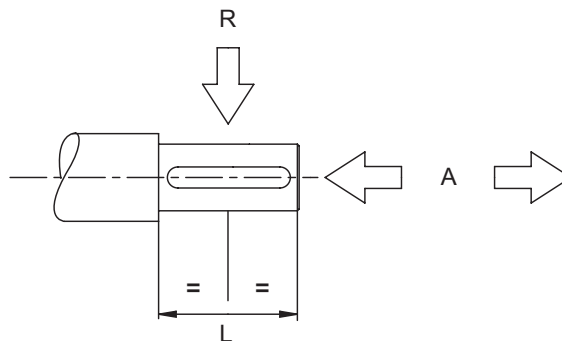

n_1	R9		R14		R19		R24	
	A	R	A	R	A	R	A	R
Albero entrata / Input shaft / Antriebswelle / Arbre entrée / Eje entrada / Eixo entrada								
1400	20	80	75	300	150	600	150	600
Albero uscita / Output shaft / Abtriebswelle / Arbre sortie / Eje salida / Eixo saída								
1400	50	200	115	460	190	750	190	750
700	60	250	150	600	250	1000	250	1000
500	70	285	175	660	230	1120	230	1120
280	90	350	200	750	280	1250	280	1250
140	100	390	250	950	350	1850	350	1850

Le forze sono espresse in Newton.

Force expressed in Newton.

In Newton ausgedrückte Kraftwerte.

Les forces sont exprimées en Newton.

Las fuerzas se expresan en Newton.

As forças estão expressas em Newton.

PARTI DI RICAMBIO

IT

Per consultare il catalogo ricambi rivolgersi all'Assistenza Tecnica della SITI S.p.A. e richiedere la documentazione cartacea o il CD-ROM interattivo (quando disponibile).

SPARE PARTS

EN

To check the spare parts catalogue, contact the SITI S.p.A. Technical Service Department and require a hard copy of the documentation or the interactive CD-ROM (when available).

ERSATZTEILE

DE

Für den Ersatzteilkatalog wenden Sie sich bitte an unsere technische Abteilung; auf dieser Weise erhalten Sie die Papierunterlagen oder die interaktive CD-ROM (falls verfügbar).

PIÈCES DE RECHANGE

FR

Pour consulter le catalogue pièces de rechange, veuillez vous adresser à l'Assistance Technique de SITI S.p.A. et demander la documentation sur papier ou le CD-ROM interactif (si disponible).

PIEZAS DE REPUESTO

ES

Para consultar el catálogo de recambios diríjase a la Oficina de asistencia técnica de SITI S.p.A. y solicite la documentación en papel o el CD-ROM interactivo (cuando esté disponible).

PEÇAS DE REPOSIÇÃO

PT

Para consultar o catálogo das peças de reposição entre em contato com a Assistência Técnica da SITI S.p.A. e solicite a documentação em catálogo ou CD-ROM interativo (quando disponível).



RINVII ANGOLARI - RIGHT ANGLE GEARBOXES - WINKELGETRIEBE - ENGRENAGES À RENVOIS À ANGLE - TRANSMISIONES ANGULARES - CAIXAS DE TRANSMISSÕES ANGULARES

R

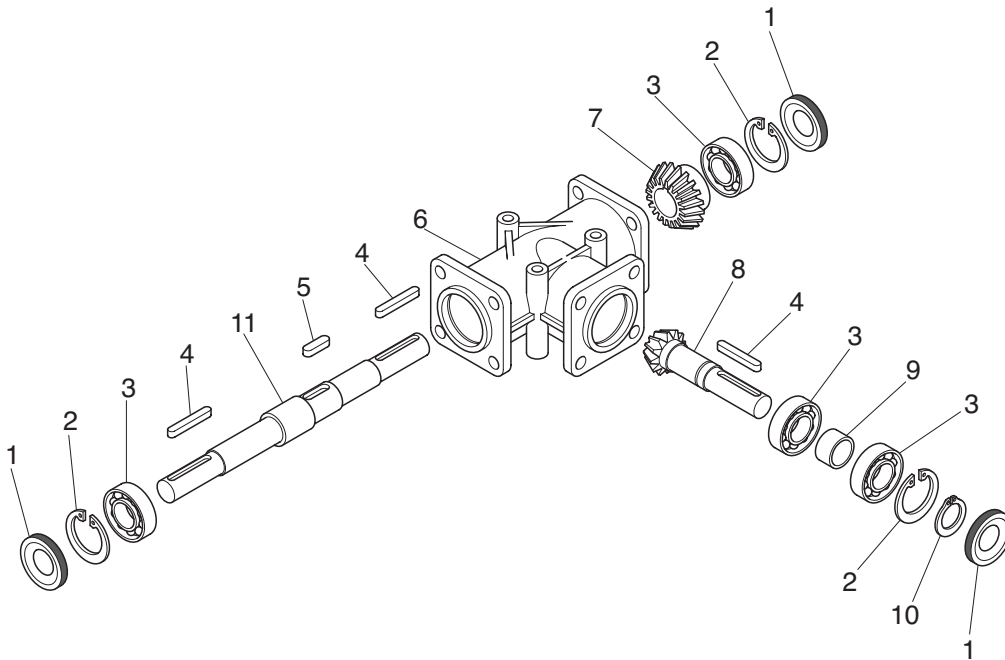

	Cuscinetto / Bearing / Lager Roulement / Cojinete / Rolamento	Anello di tenuta / Shaft seal / Wellendichtung Joint d'étanchéité / Anillo de retención / Retentor
	3	5
R 9	16101 12/30/8	12/30/7
R 14	6303 17/47/14	17/47/7
R 19	6305 26/62/17	25/62/10
R 24	6305 25/62/17	25/62/10